

Leistungsstark und sparsam
durch wartungsfreien
Drehstrom-Fahrmotor

Feinfühliges Heben
und Senken dank
drehzahlgeregeltem und
leisem Hydraulikmotor

Hohe Resttragfähigkeiten
durch robuste Konstruktion
und Vierradfahwerk

Elektrische Deichsellenkung
für einfaches und leichtes
Lenken (optional)

Schnellhub bei geringer Last
mit LiftPlus (optional bis 1,6t)



EJC 212/214/216/220

Elektro-Deichselstapler (1.200/1.400/1.600/2.000 kg)

Die Deichselstapler EJC sind für den intensiven Einsatz konzipiert. Sie zeichnen sich durch große Hubhöhen, hohe Resttragfähigkeiten und lange Einsatzzeiten aus. Der leistungsfähige Fahrmotor in Drehstromtechnik in Verbindung mit der von uns entwickelten Steuerung ist der Garant für hohe Fahrleistungen bei gleichzeitig geringstem Energieverbrauch. Dies gewährleistet höchste Umschlagleistungen. Dazu trägt auch die ausgesprochene Bedienfreundlichkeit bei:

- Besonders exaktes, feinfühliges Anheben der Last durch elektronisch geregelten Hubmotor. Damit wird das Einstapeln schwerer Lasten in engen Regalen vereinfacht.
- Sehr sanftes Absetzen der Last auf dem Boden und im Regal mittels Proportionalhydraulik.
- Minimale Geräuschentwicklung beim Heben.
- Mit LiftPlus (optional) erreicht der EJC 214/216 gegenüber der Serienausstattung eine deutlich erhöhte Hubgeschwindigkeit beim Anheben der Gabeln mit geringer Last (bis 400kg).

- Elektrische Deichsellenkung (optional) für geringste Lenkkräfte und damit ermüdungsfreies Lenken – auch beim Fahren mit senkrecht stehender Deichsel (Schleichfahrtmodus).
- Zahlreiche Ablagemöglichkeiten, um Stifte, Messer oder Unterlagen griffbereit zu haben.

Zu der Bedienfreundlichkeit kommt die Sicherheit: Die lange Sicherheitsdeichsel in Verbindung mit der geschlossenen Fahrzeugkontur und der heruntergezogenen Schürze bieten höchste Sicherheit für den Benutzer.

Die nötige Energie bezieht der EJC aus Batterien mit Kapazitäten bis zu 375 Ah. Für den mehrschichtigen Einsatz stehen dem EJC 212/214/216/220 Batterieräume mit seitlicher Batterieentnahmemöglichkeit zur Verfügung. Ein integriertes Ladegerät (optional) sorgt für bequemes und zuverlässiges Aufladen an jeder 230-V-Steckdose. Optional auch mit Schnellladefunktion.

EJC 212/214/216/220

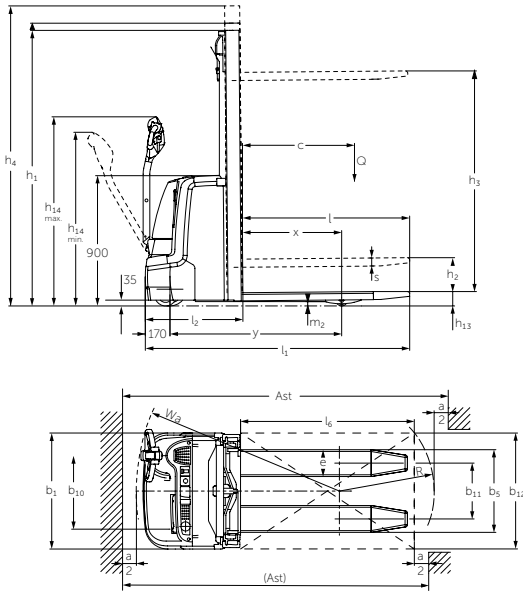

Standard-Hubgerüst-Ausführungen EJC 212/214/216/220													
	Hub h_3 (mm)	Höhe Hubgerüst eingefahren ¹⁾ h_1 (mm)				Freihub h_2 (mm)				Höhe Hubgerüst ausgefahren h_4 (mm)			
		EJC 212	EJC 214	EJC 216	EJC 220	EJC 212	EJC 214	EJC 216	EJC 220	EJC 212	EJC 214	EJC 216	EJC 220
		Zweifach ZT	2400	-	-	1750	-	-	-	100	-	-	-
	2500	1750	1750	-	1950	100	100	-	100	2975	2975	-	3165
	2600	-	-	1850	-	-	-	100	-	-	-	3125	-
	2700	1850	1850	-	-	100	100	-	-	3175	3175	-	-
	2800	-	-	1950	2100	-	-	100	100	-	-	3325	3465
	2900	1950	1950	-	-	100	100	-	-	3375	3375	-	-
	3100	-	-	2100	-	-	-	100	-	-	-	3625	-
	3200	2100	2100	-	-	100	100	-	-	3675	3675	-	-
	3500	-	-	2300	2450	-	-	100	100	-	-	4025	4165
	3600	2300	2300	-	-	100	100	-	-	4075	4075	-	-
	3800	-	-	2450	-	-	-	100	-	-	-	4325	-
	4000	-	-	2550	-	-	-	100	-	-	-	4525	-
	4100	2550	2550	-	-	100	100	-	-	4575	4575	-	-
	4200	-	-	2650	-	-	-	100	-	-	-	4725	-
	4300	2650	2650	-	-	100	100	-	-	4775	4775	-	-
Zweifach ZZ	2400	-	-	1700	-	-	-	1175	-	-	-	2925	-
	2500	1700	1700	-	1900	1225	1225	-	1235	2975	2975	-	3165
	2800	-	-	1900	2050	-	-	1375	1385	-	-	3325	3465
	2900	1900	1900	-	-	1425	1425	-	-	3375	3375	-	-
	3100	-	-	2050	-	-	-	1525	-	-	-	3625	-
	3200	2050	2050	-	-	1575	1575	-	-	3675	3675	-	-
	3500	-	-	2250	2400	-	-	1725	1735	-	-	4025	4165
	3600	2250	2250	-	-	1775	1775	-	-	4075	4075	-	-
	4000	-	-	2500	-	-	-	1975	-	-	-	4525	-
	4100	2500	2500	-	-	2025	2025	-	-	4575	4575	-	-
	4200	-	-	2600	-	-	-	2075	-	-	-	4725	-
	4300	2600	2600	-	-	2125	2125	-	-	4775	4775	-	-
Dreifach DZ	3510	-	-	-	1850	-	-	-	1150	-	-	-	4210
	3990	-	-	1830	-	-	-	1298	-	-	-	4522	-
	4090	1845	1830	-	-	1338	1341	-	-	4597	4579	-	-
	4200	-	-	1900	2080	-	-	1368	1380	-	-	4732	4900
	4300	1915	1900	-	-	1408	1411	-	-	4807	4789	-	-
	4590	-	-	2030	-	-	-	1498	-	-	-	5122	-
	4690	-	2030	-	-	-	-	1541	-	-	5179	-	-
	4700	2050	-	-	-	1543	-	-	-	5212	-	-	-
	4800	-	-	-	2280	-	-	-	1580	-	-	-	5500
	5250	-	-	2250	-	-	-	1718	-	-	-	5782	-
	5350	-	2250	-	-	-	-	1761	-	-	5839	-	-

¹⁾ bei 100 mm Freihub

Technische Daten nach VDI 2198

Kennzeichen	Beschreibung	Einheit	Jungheinrich				
			EJC 212 ⁷⁾	EJC 214 ⁷⁾	EJC 216 ⁷⁾	EJC 220 ⁷⁾	
1.1	Hersteller (Kurzbezeichnung)		Jungheinrich				
1.2	Typzeichen des Herstellers		EJC 212 ⁷⁾	EJC 214 ⁷⁾	EJC 216 ⁷⁾	EJC 220 ⁷⁾	
1.3	Antrieb		Elektro				
1.4	Bedienung Hand, Geh, Stand, Sitz, Kommissionierer		Geh				
1.5	Tragfähigkeit/Last	Q t	1,2	1,4	1,6	2	
1.6	Lastschwerpunktstand	c mm	600				
1.8	Lastabstand	x mm	688 ⁶⁾	689 ⁶⁾	689 ⁶⁾	689 ⁶⁾	
1.9	Radstand	y mm	1.256 ²⁾	1.277 ²⁾	1.277 ²⁾	1.357	
Gewichte	2.1.1	Eigengewicht incl. Batterie (s. Zeile 6.5)	kg	980	1.039	1.044	1.207
	2.2	Achslast mit Last vorn/hinten	kg	740 / 1.440	794 / 1.645	814 / 1.830	878 / 2.329
	2.3	Achslast ohne Last vorn/hinten	kg	660 / 320	721 / 318	724 / 320	805 / 402
Räder/Fahrwerk	3.1	Bereifung		PU			
	3.2	Reifengröße, vorn	mm	Ø 230 x 70			
	3.3	Reifengröße, hinten	mm	Ø 85 x 110	Ø 85 x 110	Ø 85 x 110	Ø 85 x 85
	3.4	Zusatzräder (Abmessungen)	mm	Ø 140 x 54			
	3.5	Räder, Anzahl vorn/hinten (x = angetrieben)		1x +1/2	1x +1/2	1x +1/2	1x + 1/4
	3.6	Spurweite, vorn	b ₁₀ mm	507			
	3.7	Spurweite, hinten	b ₁₁ mm	400			
Grundabmessungen	4.2	Höhe Hubgerüst (eingefahren)	h ₁ mm	1.950	1.950	1.950	2.100
	4.3	Freihub	h ₂ mm	100			
	4.4	Hub	h ₃ mm	2.900	2.900	2.800	2.800
	4.5	Höhe Hubgerüst ausgefahren	h ₄ mm	3.375	3.375	3.325	3.465
	4.9	Höhe Deichsel in Fahrstellung min./max.	h ₁₄ mm	850 / 1.305			
	4.15	Höhe gesenkt	h ₁₃ mm	90			
	4.19	Gesamtlänge	l ₁ mm	1.887 ²⁾⁶⁾	1.908 ²⁾⁶⁾	1.908 ²⁾⁶⁾	1.988 ⁶⁾
	4.20	Länge einschl. Gabelrücken	l ₂ mm	737 ²⁾⁶⁾	758 ²⁾⁶⁾	758 ²⁾⁶⁾	838 ⁶⁾
	4.21	Gesamtbreite	b ₁ /b ₂ mm	800	800	800	820
	4.22	Gabelzinkenmaße	s/e/l mm	56 / 185 / 1.150	56 / 185 / 1.150	56 / 185 / 1.150	61 / 195 / 1.150
	4.25	Gabelaußenabstand	b ₅ mm	570			
	4.32	Bodenfreiheit Mitte Radstand	m ₂ mm	30	30	30	20
	4.33	Arbeitsgangbreite bei Palette 1000 x 1200 quer	Ast mm	2.136 ²⁾⁵⁾	2.149 ²⁾⁵⁾	2.149 ²⁾⁵⁾	2.229 ⁵⁾
4.34	Arbeitsgangbreite bei Palette 800 x 1200 längs	Ast mm	2.186 ²⁾⁴⁾	2.199 ²⁾⁴⁾	2.199 ²⁾⁴⁾	2.279 ⁴⁾	
4.35	Wenderadius	W _a mm	1.474 ²⁾³⁾	1.488 ²⁾³⁾	1.488 ²⁾³⁾	1.568 ³⁾	
Leistungsdaten	5.1	Fahrgeschwindigkeit mit/ohne Last	km/h	6 / 6			
	5.2	Hubgeschwindigkeit mit/ohne Last	m/s	0,13 / 0,22	0,16 / 0,25	0,16 / 0,25	0,1 / 0,18
	5.3	Senkgeschwindigkeit mit/ohne Last	m/s	0,43 / 0,37	0,37 / 0,34	0,37 / 0,34	0,37 / 0,34
	5.8	Max. Steigfähigkeit mit/ohne Last	%	8 / 16	8 / 16	8 / 16	5 / 16
	5.10	Betriebsbremse		generatorisch			
Elektrik	6.1	Fahrmotor, Leistung S2 60 min.	kW	1,0 ¹⁾	1,6	1,6	1,6
	6.2	Hubmotor, Leistung bei S3 (ED) 11 %	kW	0	3	3	3
	6.2	Hubmotor, Leistung bei S3 (ED) 12 %	kW	2	0	0	0
	6.3	Batterie nach DIN 43531/35/36 A, B, C, nein		nein	nein	nein	B 43535
	6.4	Batteriespannung/Nennkapazität K5	V/Ah	24 / 300	24 / 300	24 / 300	24 / 375
	6.5	Batteriegewicht	kg	243	243	243	288
6.6	Energieverbrauch nach VDI-Zyklus	kWh/h	0,93	1,25	1,31	1,35	
Sonst.	8.1	Art der Fahrsteuerung		AC SpeedControl			
	8.4	Schalldruckpegel nach EN 12053, Fahrerohr	dB (A)	62	63	63	63

¹⁾ 1,6kW bei Option el. Lenkung

²⁾ bei Batterieraum L (375 Ah) + 80 mm

³⁾ Deichsel in aufrechter Stellung (Schleifahrt)

⁴⁾ Diagonal nach VDI: + 138 mm

⁵⁾ Diagonal nach VDI: + 214 mm

⁶⁾ DZ: x - 42 mm; l1 + 42 mm; l2 + 42 mm

⁷⁾ Werte für Standardhubgerüst 290 ZT; 280 ZT und mit Batterie nach Zeile 6.5

Vorteile nutzen



Exaktes und einfaches Stapeln der Ladung



Viele Ablagemöglichkeiten für griffbereite Arbeitsutensilien



Der Einbaulader auch für größere Batterien

Intelligente Steuerung und Antriebstechnik

Unsere Motoren in Drehstromtechnik mit perfekt auf den Einsatz abgestimmten Steuerungen bieten Ihnen mehr Leistungsfähigkeit bei gleichzeitiger Reduzierung der Betriebskosten. Nutzen Sie diese Vorteile:

- Hoher Wirkungsgrad mit exzellentem Energiehaushalt.
- Kräftige Beschleunigung.
- Schneller Fahrtrichtungswechsel.
- Wartungsfreier Fahrmotor.

Sicher und bequem Ein- und Auslagern

Alle Hub- und Senkfunktionen sind intuitiv mit dem Multifunktionsdeichselkopf steuerbar. Der Bediener kann sich somit vollständig auf das Ein- und Ausstapeln konzentrieren:

- Exaktes und sanftes Heben der Last durch drehzahlgeregelten und geräuschreduzierten Hydraulikmotor.
- Sanftes Absetzen der Last mittels Proportionalhydraulik.
- Automatische Reduzierung der Fahrgeschwindigkeit bei gehobener Last.
- Vierradkonzept für höchste Standsicherheit.
- LiftPlus (optional): Der EJC 214/216 erreicht gegenüber der Serienausstattung eine deutlich schnellere Hubgeschwindigkeit bei geringer Last (bis 400kg).

Praktische Ablagefächer

Der EJC bietet viel Stauraum für einen übersichtlichen Arbeitsplatz:

- Papierfach in der Fronthaube.
- Ablagefächer in der Instrumentenhäube.
- Papierklemme.

Robuste Konstruktion

Der EJC ist besonders robust gebaut:

- In einem Stück gefertigte, warmgewalzte Kastengabeln.
- Besonders verwindungssteifes Hubgerüst mit hohen Resttragfähigkeiten.
- Batteriehaube aus stabilem Stahlblech.
- Mit zusätzlichen Sicken und Rundungen verstärkte Frontschürze.

Servicefreundliche Technik

- Serviceöffnungen an der Frontschürze für den schnellen Bandagen-Tausch.
- Stützrad mit Bajonettmechanismus für den einfachen Radwechsel bei nur leicht angehobenem Fahrzeug.
- Montagefreundliches, geschraubtes Hubgerüst.
- Komplett gegen Feuchtigkeit und Schmutz gedichtete Deichselelektronik nach IP65-Norm.
- Gemäß IP54-Standard abgedichtete elektronische Steuerung.
- Einbauladegerät bei EJC 212 (optional) gemäß IP54-Standard gegen Feuchtigkeit und Schmutz geschützt.

Lange Einsatzdauer

Große Batteriekapazitäten und ein geringer Verbrauch sorgen für lange Einsatzzeiten. Das integrierbare 24-V-Ladegerät (optional) für Nassbatterien und wartungsfreie Batterien gewährleistet ein einfaches Aufladen an jeder 230-V-Netzsteckdose. Dieser Einbaulader des EJC 212 ist auch mit Schnellladefunktion für Ladezeiten innerhalb einer Schicht erhältlich. Zudem kann der EJC 212 mit integriertem Ladegerät im Kühlhaus eingesetzt werden.

- Batterieraum M: 2 PzB 225 Ah/ 2 PzB 300Ah (EJC 212/214/216).
- Batterieraum L: 3 PzS 375 Ah.
- Seitliche Batterieentnahme (optional) für den mehrschichtigen Einsatz.

Zusatzausstattungen

- Tandemlastrollen.
- Zwillingssrollen für Stützrad zur Verschleißreduktion.
- CanDis: Entladeanalyzer und Batteriestundenzähler.
- CanCode: Zugangsberechtigung über PIN.
- Lastschutzgitter.
- Sanftes Absenken der Last beim Aufsetzen auf dem Boden.
- Kühlhausausführung.
- Anbindungsmöglichkeit z.B. für Terminal, Scanner oder Drucker.

Jungheinrich Austria Vertriebsges.m.b.H.

Slamastraße 41
1230 Wien
Telefon +43 (0) 50 61409
Fax +43 (0) 50 61409-3000

office@jungheinrich.at
www.jungheinrich.at

Zertifiziert sind die deutschen Produktionswerke in Norderstedt, Moosburg und Landsberg. **ISO 9001**
ISO 14001

Jungheinrich Flurförderzeuge entsprechen den europäischen Sicherheitsanforderungen.



JUNGHEINRICH
Machines. Ideas. Solutions.