

TAKEUCHI®

DER HÜLLKREISBAGGER

TB 257 FR



TECHNISCHE DATEN TB 257 FR

TECHNISCHE DATEN

Maschinengewicht	kg	5.725
Bodendruck	kg/cm ²	0,34
Geräuschpegel LwA	dB(A)	98,0
Geräuschpegel LpA	dB(A)	-
Schwenkgeschwindigkeit	U/min	9,6
Fahrgeschwindigkeit 1	km/h	2,6
Fahrgeschwindigkeit 2	km/h	4,8
Steigfähigkeit	Grad	30
Auslegerschwenkwinkel links/rechts	Grad	15/30

MOTOR

Typ		V2403-CR-TE5B
Leistung ISO 14396	kW/PS	39,0/53,0
Drehzahl	U/min	2.200
Hubraum	cm ³	2.434
Anzahl der Zylinder		4
Kühlwasser	l	10
Motoröl	l	9,5
Tankinhalt	l	70,2

HYDRAULIK

Hauptarbeitspumpe		Summenleistungsgeregelt
Max. Fördermenge (max. Druck P1)	l/min (MPa)	60,5 (24,0)
Max. Fördermenge (max. Druck P2)	l/min (MPa)	60,5 (24,0)
Max. Fördermenge (max. Druck P3)	l/min (MPa)	44,7 (20,6)
Max. Fördermenge (max. Druck P4)	l/min (MPa)	9,9 (3,4)
1. hydraulischer Zusatzkreis	l/min (MPa)	105,0 (20,6)
2. hydraulischer Zusatzkreis	l/min (MPa)	44,7 (20,6)
3. hydraulischer Zusatzkreis links/rechts	l/min (MPa)	9,9 (3,4)/44,7 (20,6)
4. hydraulischer Zusatzkreis	l/min (MPa)	44,7 (20,6)
Hydrauliktankinhalt	l	52,0

ABMESSUNGEN

Max. Grabtiefe	A	mm	3.590
Max. Abstechhöhe	B	mm	5.325
Max. vertikale Grabtiefe	C	mm	2.865
Max. Überladehöhe	D	mm	3.710
Min. Überladehöhe	E	mm	1.440
Max. Reichweite am Grund	F	mm	5.905
Max. Reichweite	G	mm	5.925
Max. vertikaler Grabradius	H	mm	3.865
Planierschild ab	I	mm	355
Planierschild auf	J	mm	435
Breite Oberwagen	K	mm	1.900
Breite Kabine	L	mm	1.040
Breite Ketten	M	mm	400
Bodenfreiheit	N	mm	300
Breite Laufwerk	O	mm	2.000
Laufwerkslänge	P	mm	2.500
Länge Achse-Hubarm horiz.	Q	mm	4.105
Abstand Planierschild-Achse	R	mm	1.720
Transportlänge	S	mm	5.350
Höhe Planierschild	T	mm	430
Breite Planierschild	U	mm	2.000
Gesamthöhe	V	mm	2.575
Auslegerversatz links	W	mm	730
Auslegerversatz rechts	X	mm	835
Schwenkradius hinten	Y	mm	1.180
Schwenkradius rechts	Z	mm	1.290

Technische Änderungen vorbehalten. Alle Angaben ohne Powerlilt.

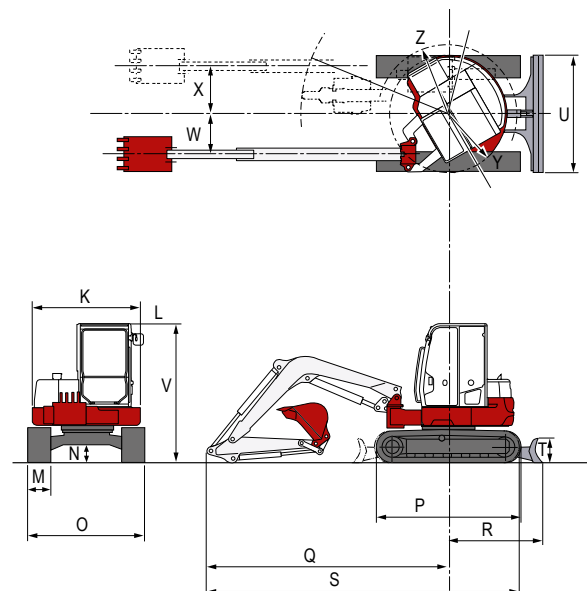
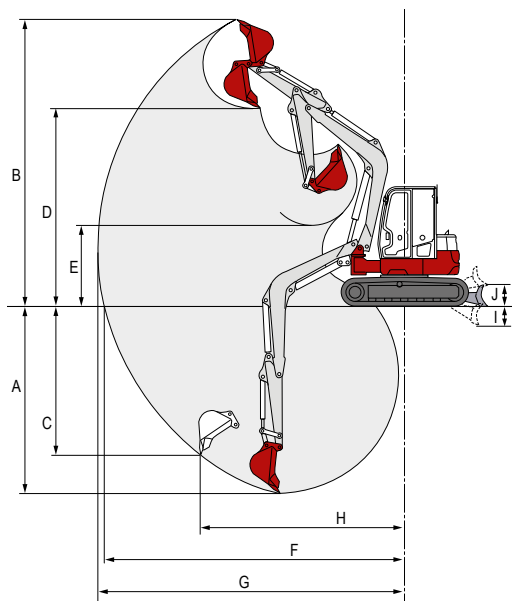

Ihr zuständiger Händler



Wilhelm Schäfer GmbH
E-Mail: info@wschaefer.de
Web: www.takeuchi.de