



Maschinen

Vibrationswalze AR 65

www.ammann-group.com



Komplette Seitenfreiheit





Eine Walze, die für zwei arbeitet

Universalmaschine

Sie ist einzigartig, vielseitig und wirtschaftlich einsetzbar auf Unterbau und Schwarzdecke: die handgeführte Vibrationswalze AR 65.

Durch einfache Verstellung der Amplitude lassen sich zwei Leistungsklassen abrufen:

die große Amplitude sorgt für rasche, wirtschaftliche Bodenverdichtung im Unterbau

mit kleiner Amplitude ist die Walze ebenso leistungsfähig auf Schwarzdecke einsetzbar.



Die Walze ist mit leistungsstarken Hatz-Motoren ausgerüstet:

Hatz Supra 1 D 41 mit Kurbelhandstart oder Elektrostart mit der Möglichkeit des manuellen Starts mit Kurbel

Hatz 1 B 40 mit 15 % höherer Leistung, mit Elektrostart und der Möglichkeit des manuellen Starts per Seilzug.

Vollhydraulik

Antrieb und Vibration funktionieren vollhydraulisch, die Maschine hat keine mechanischen, schnell verschleißenden Teile (= geringer Wartungsaufwand). Die Hydraulik gewährleistet stufenlos regulierbare Geschwindigkeit und ruckfreies Anfahren, Bremsen und Umsteuern.

Komplette Seitenfreiheit

Zusätzliche Randarbeiten entfallen: seitenfreie Bandagen links und rechts ermöglichen engstes Arbeiten an Straßenrand, Bordsteinen, Wänden und anderen Hindernissen

Elektrostart: serienmäßig bei der leistungsstärkeren Hatz 1 B 40 Version bzw. als empfehlenswerte Option auf der Ausführung mit dem Hatz 1 D 41 Motor

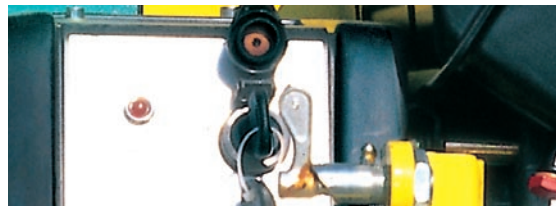

Sicherheit wird bei uns großgeschrieben: Führungsgriff mit Totmannschaltung, hydraulische Park-Feststellbremse, reduzierte Rückfahrgeschwindigkeit von 2,5 kmh



AR 65 mit Hatz 1 D 41 Dieselmotor (5,1 kW)

Vollhydraulik und viel mehr.

Alle Vorteile auf einen Blick:

luftgekühlter Dieselmotor von Hatz mit Ölmangelsicherung: leistungsstark, emissionsarm

robuster Schutzrahmen mit zentraler Ein-Punkt-Aufhängung

großvolumiger korrosionsfreier Wassertank (60 l) / Wasserberieselung für Schwarzdekarbeiten

bedienerfreundliche vibrationsgedämpfte Führungsdeichsel, klappbar für einfachen Transport, mit Totmannschaltung und Pralltopf für die Bediener-sicherheit

hydrostatischer Fahrhebel und Schalthebel zur Umstellung der Zentrifugalkraft

integrierte hydraulische Parkbremse

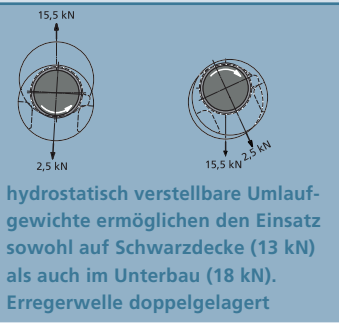
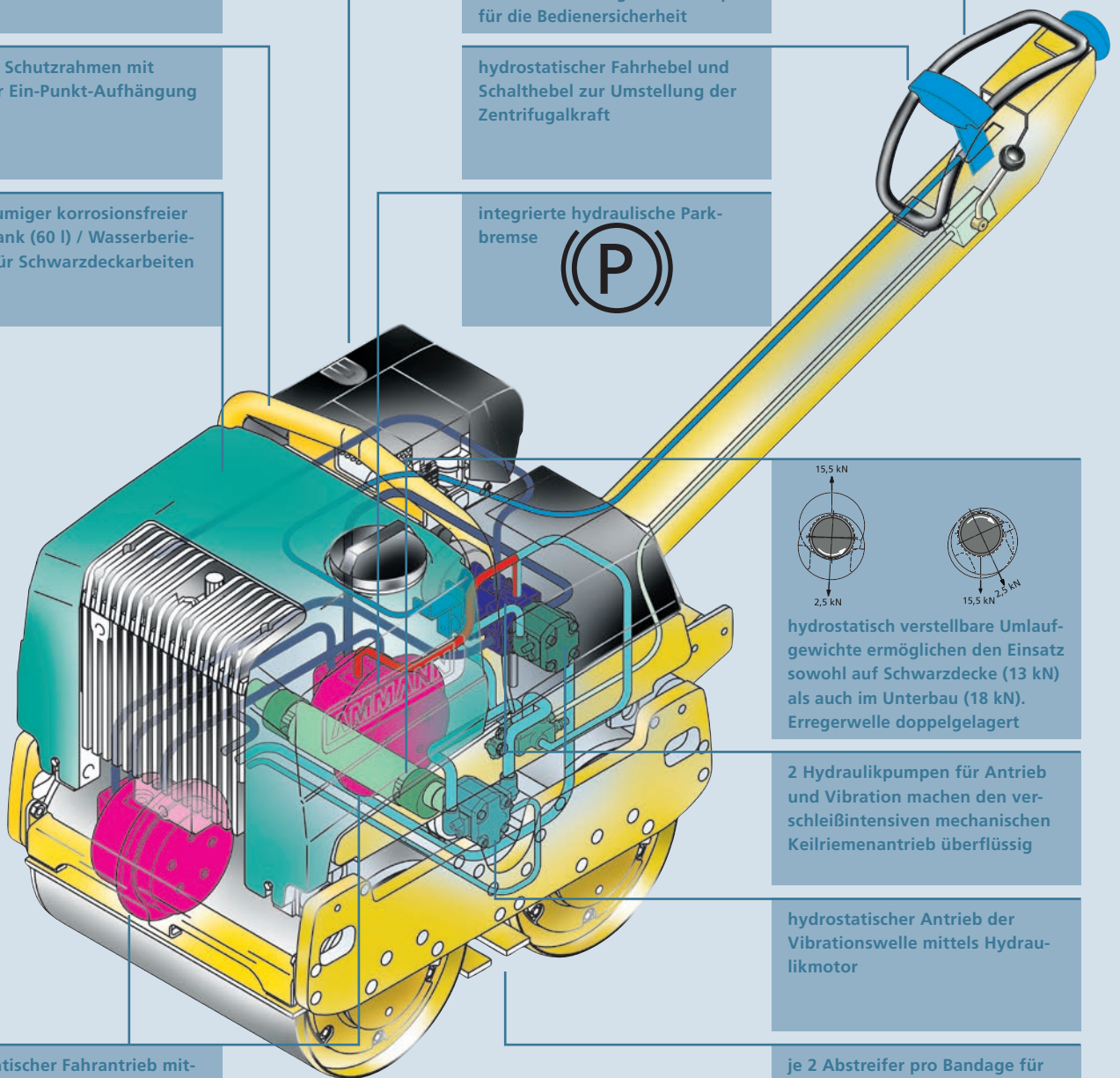

2 Hydraulikpumpen für Antrieb und Vibration machen den verschleißintensiven mechanischen Keilriemenantrieb überflüssig

hydrostatischer Antrieb der Vibrationswelle mittels Hydraulikmotor

hydrostatischer Fahrtrieb mittels Hydraulikmotor, installiert in jeder Bandage

je 2 Abstreifer pro Bandage für die automatische Bandagenreinigung

Technische Daten

	AR 65	AR 65
	Hatz	Hatz
	1 D 41 S	1 B 40
Gewicht/Masse		
Einsatzgewicht CECE	kg 720	700
Nettogewicht, Standard	kg 695	690
Nettogewicht, E-Start	kg 715	690
Arbeitsbreite	mm 650	650
Stat. spez. Linienlast	kg/cm 5	5,3
Antrieb	hydrostatisch	hydrostatisch
Dieselmotor	Hatz 1D41 S	Hatz 1B40
Leistung	kW/PS 5,1/6,9	6,1/8,3
Geschwindigkeit vorwärts stufenlos bis	km/h 4	4
Geschwindigkeit rückwärts stufenlos bis	km/h 2,5	2,5
Vibration	hydrostatisch	hydrostatisch
Zentrifugalkraft	kN 13/18	13/18
Rüttelkraft pro cm Walzenbreite	N/cm 100/138	100/138
Vibrationsfrequenz	Hz 60/55	60/55
Steigfähigkeit mit / ohne Vibration	% 25/45	25/45
Füllmengen		
Wasser	l 60	60
Hydrauliköl	l 20	20
Kraftstoff	l 5	5
Kraftstoffverbrauch ca.	l/h 1,7	1,2
Elektrostart	Option	serienmäßig
Sonderausstattung		
Betriebsstundenzähler	x	x
Schutzrahmen vorne	x	x
Verdichtungstiefe* große/kleine Amplitude		
Sand/Kies	cm 30/25	30/25
bindige Böden	cm 20/15	20/15
* je nach Bodenbeschaffenheit		

Änderungen im Interesse des technischen Fortschritts vorbehalten.

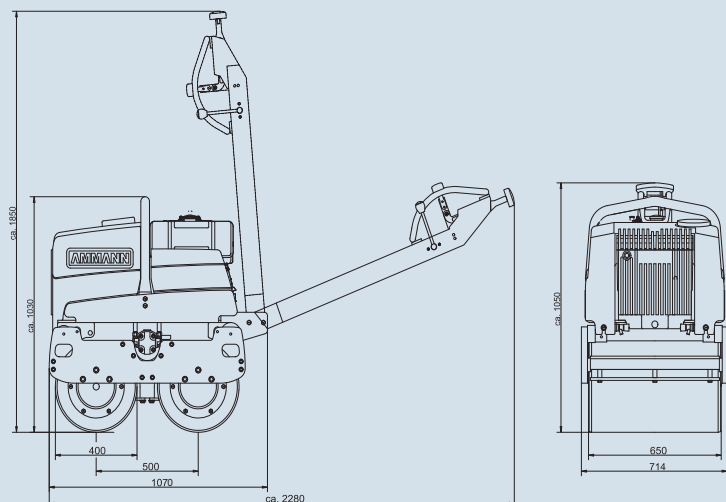

**Ammann Vertriebsfirmen für
Verdichtungsmaschinen in:**

Deutschland:

Ammann Verdichtung GmbH
D-53773 Hennef
Tel +49 22 42 880 20
Fax +49 22 42 88 02 59
ammann@ammann-hennef.de

RAMMAX Maschinenbau GmbH

D-72555 Metzingen
Tel +49 71 23 922 30
Fax +49 71 23 92 23 50
rammax@ammann-group.com

Frankreich:

Ammann France SA
F-94046 Créteil/Cedex
Tel +33 1 45 17 08 88
Fax +33 1 45 17 08 90
contact@ammann.fr

Grossbritannien:

Ammann Equipment Ltd.
Bearley Stratford-upon-Avon
GB-Warwickshire, CV37 OTY
Tel +44 1789 414 525
Fax +44 1789 414 495
sales@ammann.co.uk

Amerika:

Ammann America Inc.
Ponte Vedra, Florida 32082, USA
Tel +1 904 543 1691
Fax +1 904 543 1781
info@ammann-america.com

Polen:

Ammann Polska sp.zo.o.
02-230 Warszawa
Tel +48 22 33 77 900
Fax +48 22 33 77 929
ammann@ammann.com.pl

**Ammann Herstellerfirmen für
Verdichtungsmaschinen in:**

Schweiz:

Ammann Schweiz AG
CH-4901 Langenthal
Tel +41 62 916 63 56
Fax +41 62 916 64 03
info@ammann-group.com

Deutschland:

Ammann Verdichtung GmbH
D-53773 Hennef
Tel +49 22 42 880 20
Fax +49 22 42 88 02 59
ammann@ammann-hennef.de

RAMMAX Maschinenbau GmbH

D-72555 Metzingen
Tel +49 71 23 922 30
Fax +49 71 23 92 23 50
rammax@ammann-group.com

Tschechien:

Ammann Czech Republic a.s.
CZ-54901 Nové Město nad Metují
Tel +420 491 476 111
Fax +420 491 470 405
info@ammann-group.cz

